

# **SISTEM DISTRIBUSI PRIMER DAN SEKUNDER**

Ramadoni Syahputra  
**Teknik Elektro UMY**

# **SISTEM DISTRIBUSI SEKUNDER**

- ❑ Sistem distribusi sekunder adalah bagian dari sistem perlengkapan elektrik antara sistem distribusi primer dan beban.
- ❑ Sistem distribusi sekunder sering disebut dengan sistem sekunder saja.

Sistem distribusi sekunder meliputi transformator distribusi yang bersifat penurun tegangan (*step-down*), untai sekunder (*secondary main*) pelayanan pelanggan (*service drops*), dan peralatan kWh meter yang mengukur konsumsi energi listrik pada pelanggan.

# **Jenis-jenis sistem distribusi sekunder**

1. Sistem pelayanan terpisah untuk masing-masing pelanggan dengan transformator distribusi yang terpisah dan hubungan sekunder.
2. Sistem radial dengan penyulang sekunder yang disuplai oleh transformator distribusi dan mencatu sekelompok pelanggan.

3. Sistem bank sekunder dengan penyulang sekunder yang disuplai oleh beberapa transformator distribusi yang seluruhnya dicatu oleh penyulang primer yang sama.
4. Sistem jaringan sekunder dengan penyulang utama tipe grid yang disuplai oleh banyak transformator distribusi yang terhubung ke berbagai penyulang untuk mendapatkan catu daya listriknya.

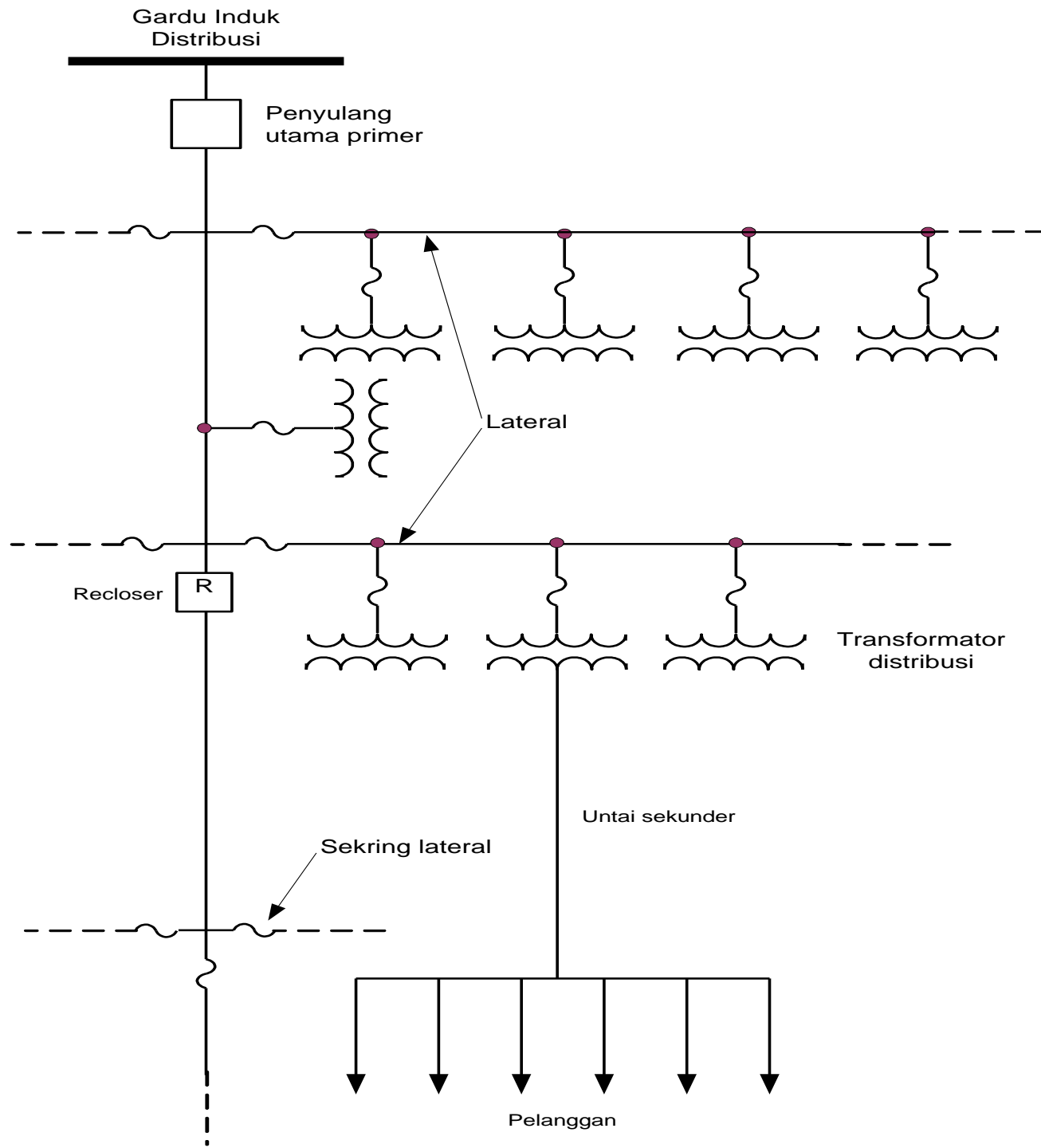

Terima Kasih