



## LAMPIRAN B – KUESIONER

### INSTRUMEN VARIABEL BUDAYA ORGANISASI

No.	Pernyataan Sistem Imbalan Yang Inovatif	1	2	3	4	5
1	Saya merasa gaji dan insentif yang saya terima diberikan sesuai dengan pekerjaan yang telah dilakukan.					
2	Saya merasa pihak Universitas telah memberikan THR setiap tahunnya.					
3	Saya merasa bahwa waktu pemberian gaji dan insentif yang berlaku di Universitas ini sudah baik.					
4	Pekerjaan yang saya lakukan sekarang ini memberikan imbalan yang cukup baik.					
5	Kelangsungan hidup saya terjamin dengan bekerja di Universitas ini.					
6	Saya puas dengan peralatan dan perlengkapan kesehatan yang disediakan Universitas sebagai penunjang pekerjaan saya					
7	Saya merasa diikutsertakan oleh pimpinan untuk memberikan suara dalam mengambil keputusan.					
9	Saya merasa bahwa kepala ruangan meminta ide-ide dan masukan pada perencanaan yang akan dibuat.					
10	Saya merasa terlindungi dengan jaminan keamanan bekerja di lingkungan Universitas.					
11	Saya merasa dalam bekerja didukung dengan kenyamanan dan fasilitas					
12	Saya merasa bahwa sarana keselamatan dan kesehatan kerja yang ada sudah sesuai dengan standar Universitas.					
13	Saya merasa kondisi kenyamanan dan keamanan kerja di Universitas secara umum memuaskan					
14	Saya merasa puas dengan kondisi lingkungan (seperti temperature, pencahayaan, sirkulasi udara dll)					
15	Saya puas dengan kebersihan dan kerapihan lingkungan kerja saya.					
16	Saya merasa diberi kebebasan untuk berinisiatif dalam penyelesaian tugas sesuai dengan beban tugas saya sebagai dosen					
17	Saya merasa sistem peminaan karyawan dalam mencapai kenaikan pangkat sesuai dengan latar belakang pendidikan					
18	Saya merasa atasan memperhatikan upaya-upaya peningkatan keterampilan Dosen					
19	Universitas ini menyediakan bahan bacaan, seperti koran, majalah, serta yang lain untuk meningkatkan pengetahuan dan wawasan					
20	Saya merasa senang bekerja dan menghabiskan karir saya di Universitas ini.					

## INSTRUMEN VARIABEL QUALITY OF WORKLIFE

No.	Pernyataan					4
1	Saya selalu menciptakan ide-ide yang inovatif dalam pekerjaan					
2	Bila terjadi kesalahan maka saya berani menanggung resiko.					
3	Saya lebih senang menyelesaikan pekerjaan dengan kerja sama tim					
4	Loyalitas saya terhadap tim sangat tinggi.					
5	Saya tidak puas dengan satu tugas, sehingga saya tertantang dengan tugas berikutnya.					
6	Saya selalu datang tepat waktu.					
7	Disini menyediakan sarana dan prasarana yang mendukung semua aktivitas kegiatan tugas					
8	Jam istirahat yang diberikan oleh perusahaan sudah cukup.					
9	Saya merasa mempunyai banyak sahabat di tempat kerja ini.					
10	Saya dan rekan kerja selalu saling membantu bila terjadi masalah.					
11	Pendapat saya selalu dihargai oleh atasan.					
12	Saran dan kritik yang diberikan oleh pimpinan membuat saya lebih maju					
13	Komunikasi antara bawahan dan atasan sangat baik.					
14	Atasan selalu melibatkan bawahan dan rekan kerjanya dalam membuat keputusan.					
15	Saya selalu bertanggung jawab dengan tugas yang diberikan oleh atasan.					
16	Sistem administrasi mendukung aktivitas kerja karyawan.					
17	Penilaian kinerja dilakukan secara objektif oleh atasan.					
18	Saya senantiasa bekerja dengan menekankan hasil maksimal					
19	Saya termotivasi menjadi Dosen yang baik dengan mengisi jam kerja untuk menyelesaikan semua pekerjaan yang ada.					
20	Saya sangat senang dengan pekerjaan saya karena bermamfaat bagi orang banyak					

## INSTRUMEN VARIABEL OCB

No.	Pernyataan	1	2	3	4	5
1	Saya bersedia membantu rekan kerja yang beban kerjanya berlebih					
2	Saya bersedia menggantikan peran atau pekerjaan rekan kerja yang berhalangan hadir					
3	Saya dengan senang hati membantu rekan kerja yang memiliki masalah dengan pekerjaan					
4	Saya dengan senang hati membantu rekan kerja yang lain agar lebih produktif					
5	Saya dengan senang hati membantu proses orientasi lingkungan kerja atau memberi arahan kepada pegawai yang baru meskipun tidak diminta					
6	Saya selalu menghormati hak-hak dan privasi rekan kerja					
7	Saya selalu mencoba untuk tidak membuat masalah dengan rekan kerja					
8	Saya selalu menghindari terjadinya perselisihan antar rekan kerja					
9	Saya selalu mempertimbangkan dampak terhadap rekan kerja dari setiap tindakan yang dilakukan					
10	Saya selalu berdiskusi terlebih dahulu dengan rekan kerja yang mungkin akan terpengaruh dengan tindakan yang akan dilakukan					
11	Saya tidak menghabiskan waktu untuk mengeluh atas permasalahan yang sepele					
12	Saya tidak membesar-besarkan permasalahan yang terjadi dalam organisasi					
13	Saya selalu menerima setiap kebijakan dan prosedur yang ditetapkan oleh organisasi					
14	Saya selalu mentolerir ketidaknyamanan yang terjadi di tempat kerja					
15	Saya selalu melapor kepada atasan atau memberitahukan rekan kerja terlebih dahulu, ketika saya tidak masuk kerja					
16	Saya selalu berusaha untuk menyelesaikan tugas sebelum waktunya					
17	Saya selalu berusaha melakukan lebih dari apa yang seharusnya dilakukan					
18	Saya melakukan sesuatu yang juga bermanfaat bagi organisasi disamping tugas utama secara sukarela					
19	Saya tidak biasa membuang-buang waktu kerja					
20	Saya tidak mengambil waktu istirahat secara Berlebihan					
21	Saya selalu mematuhi peraturan dan ketentuan organisasi meskipun tidak ada yang mengawasi					
22	Saya selalu peduli terhadap perkembangan dan perubahan yang terjadi dalam organisasi					
23	Saya selalu turut berpartisipasi dalam berbagai kegiatan yang diselenggarakan oleh organisasi					
24	Saya selalu mengambil inisiatif untuk memberikan masukan atau saran inovatif untuk meningkatkan kualitas organisasi secara keseluruhan					

## INSTRUMEN VARIABEL KINERJA

No.	Pernyataan					
1	Dosen menyediakan silabus mata kuliah dan mendiskusikan dengan mahasiswa					
2	Dosen menyediakan buku/bahan bacaan yang sesuai dengan silabus mata kuliah dan memberikan hand out/copy materi					
3	Dosen mengajarkan materi dengan metode yang efektif dan komunikatif serta up to date/sesuai perkembangan masa kini					
4	Dosen menciptakan suasana kelas yang kondusif sehingga adanya rasa nyaman dalam belajar mengajar					
5	Dosen mempunyai kemahiran melaksanakan tugas-tugas praktis yang menggunakan peralatan modern, manual atau teknis administrative tertentu					
6	Dosen menyelenggarakan kegiatan pendidikan di laboratorium, praktik keguruan, praktik bengkel/studio/kebun/ruang teknologi					
7	Dosen membimbing tugas akhir penelitian mahasiswa termasuk membimbing pembuatan laporan hasil penelitian tugas akhir dan seminar ujian tugas akhir					
8	Dosen memberikan pendidikan tentang moral, nilai(values) dan etika selain tentang materi kuliah					
9	Penggunaan hasil-hasil penelitian untuk meningkatkan kualitas perkuliahan					
10	Dosen hadir dikelas tepat waktu dan meninggalkan kelas/mengakhiri perkuliahan tepat waktu					
10	Penguasaan bidang keahlian yang menjadi tugas pokok					
11	Menghasilkan karya ilmiah/penelitian/kajian, pelibatan mahasiswa dalam pengembangan penelitian/kajian yang dilakukan					
12	Dosen menerjemahkan buku ilmiah					
13	Dosen menyunting karya ilmiah/mengedit karya ilmiah					
14	Dosen membuat rancangan dan karya teknologi					
15	Dosen merancang karya seni/kegiatan seni baik untuk pameran/pagelaran					
16	Dosen melaksanakan pengembangan hasil pendidikan dan penelitian yang dapat dimanfaatkan oleh masyarakat					
17	Dosen memberikan pelayanan atau kegiatan yang menunjang pembangunan pada masyarakat					
18	Memberi latihan/penyuluhan/penataran pada masyarakat					
19	Dosen membuat/menulis karya pengabdian kepada masyarakat					

## LAMPIRAN C – KARAKTERISTIK RESPONDEN

<b>USIA</b>	<b>JENIS KELAMIN</b>	<b>LAMA KERJA</b>	<b>PENDIDIKAN</b>
31 - 41 Tahun	Laki-laki	3 - 5 Tahun	S3
31 - 41 Tahun	Laki-laki	3 - 5 Tahun	S3
31 - 41 Tahun	Perempuan	3 - 5 Tahun	S3
> 42 Tahun	Laki-laki	5 - 10 Tahun	S2
31 - 41 Tahun	Laki-laki	3 - 5 Tahun	S2
> 42 Tahun	Perempuan	< 3 Tahun	S2
31 - 41 Tahun	Perempuan	3 - 5 Tahun	S2
31 - 41 Tahun	Perempuan	< 3 Tahun	S2
31 - 41 Tahun	Laki-laki	3 - 5 Tahun	S2
31 - 41 Tahun	Laki-laki	3 - 5 Tahun	S2
31 - 41 Tahun	Laki-laki	3 - 5 Tahun	S2
20 - 30 Tahun	Laki-laki	< 3 Tahun	S2
31 - 41 Tahun	Laki-laki	< 3 Tahun	S2
31 - 41 Tahun	Perempuan	3 - 5 Tahun	S2
31 - 41 Tahun	Perempuan	< 3 Tahun	S2
31 - 41 Tahun	Laki-laki	< 3 Tahun	S2
31 - 41 Tahun	Laki-laki	3 - 5 Tahun	S3
31 - 41 Tahun	Laki-laki	< 3 Tahun	S3
31 - 41 Tahun	Laki-laki	3 - 5 Tahun	S2
31 - 41 Tahun	Laki-laki	< 3 Tahun	S3
31 - 41 Tahun	Laki-laki	< 3 Tahun	S3
31 - 41 Tahun	Laki-laki	< 3 Tahun	S2
31 - 41 Tahun	Laki-laki	3 - 5 Tahun	S3
20 - 30 Tahun	Laki-laki	3 - 5 Tahun	S2
31 - 41 Tahun	Laki-laki	3 - 5 Tahun	S2
20 - 30 Tahun	Laki-laki	3 - 5 Tahun	S2
> 42 Tahun	Laki-laki	3 - 5 Tahun	S2
31 - 41 Tahun	Laki-laki	3 - 5 Tahun	S2
31 - 41 Tahun	Perempuan	3 - 5 Tahun	S2
31 - 41 Tahun	Perempuan	3 - 5 Tahun	S2

## LAMPIRAN D – HASIL ANALISIS DESKRIPTIF KARAKTERISTIK RESPONDEN

---

### Frequencies

		Statistics			
		USIA	JENIS_KELAMIN	LAMA_KERJA	PENDIDIKAN
N	Valid	31	31	31	31
	Missing	0	0	0	0

### Frequency Table

		USIA			
		Frequency	Percent	Valid Percent	Cumulative Percent
Valid	20 - 30 Tahun	3	9.7	9.7	9.7
	31 - 41 Tahun	25	80.6	80.6	90.3
	> 42 Tahun	3	9.7	9.7	100.0
	Total	31	100.0	100.0	

		JENIS_KELAMIN			
		Frequency	Percent	Valid Percent	Cumulative Percent
Valid	Laki-laki	23	74.2	74.2	74.2
	Perempuan	8	25.8	25.8	100.0
	Total	31	100.0	100.0	

		LAMA_KERJA			
		Frequency	Percent	Valid Percent	Cumulative Percent
Valid	< 3 Tahun	11	35.5	35.5	35.5
	3 - 5 Tahun	19	61.3	61.3	96.8
	5 - 10 Tahun	1	3.2	3.2	100.0
	Total	31	100.0	100.0	

		PENDIDIKAN			
		Frequency	Percent	Valid Percent	Cumulative Percent
Valid	S2	22	71.0	71.0	71.0
	S3	9	29.0	29.0	100.0

**USIA**

	Frequency	Percent	Valid Percent	Cumulative Percent
Valid 20 - 30 Tahun	3	9.7	9.7	9.7
31 - 41 Tahun	25	80.6	80.6	90.3
> 42 Tahun	3	9.7	9.7	100.0
Total	31	100.0	100.0	

---



## LAMPIRAN E – DATA PENELITIAN

BO 1	BO 2	BO 3	BO 4	BO 5	BO 6	BO 7	BO 8	BO 9	BO1 0	BO1 1	BO1 2	BO1 3	BO1 4	BO1 5	BO1 6	BO1 7	BO1 8	BO1 9	BO2 0
5	4	4	5	4	5	5	5	3	3	3	3	3	4	4	4	5	4	5	4
4	5	5	4	4	4	4	4	4	4	4	3	3	4	4	4	4	5	4	5
3	4	4	5	4	5	5	4	4	3	3	3	4	4	5	4	5	5	5	5
3	3	3	1	3	3	3	3	4	5	4	3	4	5	5	4	4	5	4	5
3	3	3	3	3	3	3	4	4	5	4	5	4	4	4	4	5	4	5	4
4	4	4	1	5	4	4	4	3	3	4	3	4	3	3	3	4	3	4	3
3	4	3	5	5	5	5	5	5	3	4	3	4	4	4	4	4	4	4	4
3	3	4	1	4	4	5	5	5	4	4	4	5	4	4	3	3	3	3	3
4	3	3	1	4	4	4	5	5	5	4	5	5	3	3	4	5	3	3	5
3	2	2	1	1	1	2	1	5	5	2	5	5	3	5	2	5	3	5	5
2	3	2	2	2	2	2	1	5	5	2	5	5	2	5	2	5	3	5	5
1	1	1	2	2	2	3	2	5	5	2	5	5	1	5	1	5	1	5	5
2	1	1	2	3	3	3	2	5	5	5	5	5	1	5	1	5	2	5	5
2	4	4	2	3	3	4	3	5	5	5	5	5	4	5	4	5	4	5	5
2	5	5	2	4	4	4	3	5	5	5	5	5	4	5	4	5	4	5	5
2	4	3	2	4	4	5	4	4	5	5	5	5	4	5	5	5	2	5	5
2	4	4	2	5	5	5	5	4	5	5	5	4	5	5	5	5	2	5	5
2	4	4	2	4	4	5	4	4	4	5	4	4	4	5	4	4	4	5	4
1	3	3	2	5	4	4	5	4	4	5	4	4	5	4	4	4	3	4	4
2	4	2	2	5	4	4	5	4	4	5	4	4	5	4	4	4	4	4	4

2	4	4	3	3	3	4	3	4	4	5	4	4	3	4	3	4	3	4	4
2	5	4	4	4	4	4	4	4	4	4	4	4	4	4	3	4	4	4	4
2	3	2	5	5	4	4	4	4	4	4	4	4	5	4	4	4	4	4	4
4	3	3	5	5	5	5	4	5	4	4	4	4	4	4	4	4	5	4	4
1	1	1	3	3	3	2	4	2	4	4	4	2	2	4	2	4	3	4	4
2	1	1	3	3	3	3	4	3	3	4	3	2	2	4	3	2	2	4	2
1	3	1	3	4	4	3	4	4	4	4	4	5	4	4	4	5	4	5	4
4	3	1	3	3	3	3	3	4	4	4	5	4	3	3	3	4	4	4	4
4	4	1	3	3	3	3	4	5	5	4	4	5	4	4	4	4	3	4	3
4	4	1	3	4	4	4	3	4	3	3	4	3	4	4	4	3	4	3	4
4	3	1	4	4	3	3	3	4	3	3	3	3	3	3	3	3	3	3	3

Q WL 1	Q WL 2	Q WL 3	Q WL 4	Q WL 5	Q WL 6	Q WL 7	Q WL 8	Q WL 9	QW L10	QW L11	QW L12	QW L13	QW L14	QW L15	QW L16	QW L17	QW L18	QW L19	QW L20
5	4	4	5	4	5	5	5	3	3	3	3	3	4	4	4	5	4	5	4
4	5	5	4	4	4	4	4	4	4	4	3	3	4	4	4	4	5	4	5
3	4	4	5	4	5	5	4	4	3	3	3	4	4	5	4	5	5	5	5
3	3	3	1	3	3	3	3	4	5	4	3	4	5	5	4	4	5	4	5
3	3	3	3	3	3	3	4	4	5	4	5	4	4	4	4	5	4	5	4
4	4	4	1	5	4	4	4	3	3	4	3	4	3	3	3	4	3	4	3
3	1	3	5	5	5	5	5	5	3	4	3	4	4	4	4	4	4	4	4
3	1	4	5	4	4	5	5	5	4	4	4	5	4	4	3	3	3	3	3



OCB 1	OCB 2	OCB 3	OCB 4	OCB 5	OCB 6	OCB 7	OCB 8	OCB 9	OCB1 0	OCB1 1	OCB1 2	OCB1 3	OCB1 4	OCB1 5	OCB1 6	OCB1 7
5	4	4	5	4	5	5	5	3	3	3	3	3	5	4	4	5
4	5	5	5	4	4	4	4	4	4	4	3	3	4	5	5	4
3	4	5	5	4	5	5	4	5	3	3	3	4	3	4	4	5
3	3	5	5	3	3	3	3	5	5	4	3	4	3	3	3	4
3	3	5	5	3	3	3	4	5	5	4	5	4	3	3	4	5
4	4	5	5	5	4	4	4	5	5	4	3	4	4	4	3	4
3	4	5	5	5	5	5	5	5	5	4	3	4	4	4	3	4
3	3	5	5	4	4	5	5	5	5	4	4	4	4	3	4	5
4	3	5	5	4	4	4	5	5	5	4	4	4	4	3	3	5
3	2	5	5	1	1	2	1	5	5	2	4	4	4	2	2	1
2	3	5	5	2	2	2	1	5	5	2	4	4	4	3	2	2
1	1	1	2	2	2	3	2	5	5	2	4	4	4	1	1	2
2	1	1	3	3	3	3	2	5	5	1	4	4	4	1	1	3
5	4	4	4	3	3	5	3	5	5	4	4	4	4	4	1	4
5	5	5	4	4	4	5	3	5	5	5	4	4	4	5	1	4
3	4	3	5	4	4	5	4	5	5	5	4	4	4	4	1	2
5	4	4	4	5	5	5	5	5	5	5	4	4	5	4	1	2
5	4	4	5	4	4	5	4	5	3	5	4	5	5	4	1	2
5	3	4	5	5	4	5	5	5	4	5	5	5	5	3	1	2
5	4	4	4	5	5	5	5	5	5	5	5	5	5	4	1	2
5	4	4	3	5	5	5	5	5	3	5	5	5	5	4	1	2
5	5	4	3	5	5	5	5	5	4	5	5	5	5	3	1	2

5	5	4	4	5	5	5	5	5	4	5	5	5	5	4	1	2
5	5	4	3	5	5	3	5	5	4	5	5	5	5	3	1	2
5	5	4	3	5	5	3	5	5	4	5	5	5	5	3	1	2
5	5	4	3	5	5	3	5	5	3	5	5	5	5	1	1	2
3	5	5	3	5	5	3	5	5	4	5	5	5	5	3	3	2
4	5	5	3	5	5	3	5	5	4	5	5	5	5	3	3	2
4	5	5	4	5	5	3	5	5	5	4	5	5	4	4	4	2
4	5	5	3	4	4	4	5	5	3	3	5	3	4	4	3	2
4	5	3	4	4	3	3	3	4	3	3	3	3	4	3	3	4

OCB18	OCB19	OCB20	OCB21	OCB22	OCB23	OCB24	OCB21
4	5	5	5	3	3	3	5
4	4	4	4	4	4	4	4
4	5	5	4	4	3	3	4
4	5	5	4	4	3	4	4
5	4	4	5	4	4	4	5
3	3	4	3	4	4	4	3
3	3	3	3	4	3	4	3
4	4	5	5	4	4	4	5
4	4	4	5	3	3	4	5
1	1	2	1	2	2	2	1
2	2	2	1	3	2	2	1
2	2	3	2	1	1	2	2
3	3	3	2	2	1	1	2
3	3	4	3	4	4	4	3
4	4	4	3	3	4	2	3
4	4	5	4	4	4	2	4
5	5	5	5	4	4	2	5
4	4	5	5	3	4	2	5
5	4	5	5	4	4	2	5
5	4	5	5	5	4	2	5
3	3	5	5	5	4	2	5
5	5	5	5	5	4	2	5
4	5	5	5	5	4	2	5
3	5	5	5	5	5	2	5
3	5	5	5	5	5	2	5
3	5	5	3	5	5	2	3
4	5	5	4	5	5	5	4
4	5	5	4	5	5	5	4
5	5	5	5	5	5	4	5
3	3	5	3	4	4	3	5
3	3	3	3	4	3	3	5

KIN1	KIN2	KIN3	KIN4	KIN5	KIN6	KIN7	KIN8	KIN9	KIN10	KIN11	KIN12	KIN13	KIN14	KIN15	KIN16	KIN17	KIN18	KIN19	KIN13
5	4	4	5	4	5	5	5	3	3	3	3	3	4	4	4	5	4	4	3
4	5	5	4	4	4	4	4	4	4	4	3	3	4	4	4	4	5	5	3
3	4	5	5	4	5	5	4	4	3	3	2	4	4	5	4	5	5	1	4
3	3	5	1	3	3	3	3	4	5	4	3	4	5	5	4	4	5	5	4
3	3	5	3	3	3	3	4	4	5	4	5	4	4	4	4	5	4	4	4
4	4	5	1	5	4	4	4	3	3	4	2	4	3	3	3	4	3	3	4
3	1	5	5	5	5	5	5	5	3	4	2	4	4	4	4	4	2	1	4
3	1	5	5	4	4	5	5	5	4	4	2	5	4	4	3	3	2	3	5
4	5	5	5	4	4	4	5	5	5	4	2	5	3	3	4	5	2	3	5
3	5	5	5	1	1	2	1	5	5	2	2	5	3	5	2	5	2	3	5
2	5	5	5	2	2	2	1	5	5	2	2	5	2	5	2	5	2	3	5
1	5	5	5	2	2	3	2	5	5	2	2	5	1	5	1	5	2	1	5
5	5	5	5	3	3	3	2	5	5	5	2	5	1	5	1	5	2	2	5
5	5	5	5	3	3	4	3	5	5	5	2	5	1	5	4	5	2	4	5
5	5	5	5	4	4	4	3	5	5	5	2	5	1	5	4	5	2	4	5
5	5	5	5	4	4	5	4	4	5	5	5	5	1	5	5	5	2	2	5
5	5	5	5	5	5	5	5	4	5	5	5	4	1	5	5	5	2	2	4
5	5	5	5	4	4	5	4	4	4	5	4	4	1	5	4	4	4	4	4
5	5	3	2	5	4	4	5	4	4	5	4	4	1	4	4	4	3	3	4
5	5	2	2	5	4	4	5	4	4	5	4	4	1	4	4	4	4	4	4
5	5	4	3	3	3	4	3	4	4	5	4	4	1	4	3	4	2	3	4
5	5	4	4	4	3	4	3	4	4	4	4	4	1	4	3	4	2	4	4





**LAMPIRAN F – HASIL ANALISIS DESKRIPTIF VARIABEL PENELITIAN**

**BUDAYA ORGANISASI**

Indikator	STS (1)		TS (2)		N (3)		S (4)		SS (5)		rata-rata
	f	%	f	%	f	%	f	%	f	%	
Saya merasa gaji dan insentif yang saya terima diberikan sesuai dengan pekerjaan yang telah dilakukan.	4	12.90	12	38.71	6	19.35	8	25.81	1	3.23	2.677
Saya merasa pihak Universitas telah memberikan THR setiap tahunnya.	4	12.90	1	3.23	11	35.48	12	38.71	3	9.68	3.290
Saya merasa bahwa waktu pemberian gaji dan insentif yang berlaku di Universitas ini sudah baik.	9	29.03	4	12.90	7	22.58	9	29.03	2	6.45	2.710
Pekerjaan yang saya lakukan sekarang ini memberikan imbalan yang cukup baik.	5	16.13	10	32.26	8	25.81	3	9.68	5	16.13	2.774
Kelangsungan hidup saya terjamin dengan bekerja di Universitas ini.	1	3.23	2	6.45	9	29.03	12	38.71	7	22.58	3.710
Saya puas dengan peralatan dan perlengkapan kesehatan yang disediakan Universitas sebagai penunjang pekerjaan saya	1	3.23	2	6.45	10	32.26	13	41.94	5	16.13	3.613
Saya merasa diikutsertakan oleh pimpinan untuk memberikan suara dalam mengambil keputusan.	0	0.00	3	9.68	9	29.03	11	35.48	8	25.81	3.774
Saya merasa bahwa kepala ruangan meminta ide-ide dan masukan pada perencanaan yang akan dibuat.	2	6.45	2	6.45	7	22.58	13	41.94	7	22.58	3.677
Saya merasa terlindungi dengan jaminan keamanan bekerja di lingkungan Universitas.	0	0.00	1	3.23	3	9.68	16	51.61	11	35.48	4.194
Saya merasa dalam bekerja didukung dengan kenyamanan dan fasilitas	0	0.00	0	0.00	7	22.58	12	38.71	12	38.71	4.161

Saya merasa bahwa sarana keselamatan dan kesehatan kerja yang ada sudah sesuai dengan standar Universitas.	0	0.00	3	9.68	4	12.90	15	48.39	9	29.03	3.968
Saya merasa kondisi kenyamanan dan keamanan kerja di Universitas secara umum memuaskan	0	0.00	0	0.00	8	25.81	12	38.71	11	35.48	4.097
Saya merasa puas dengan kondisi lingkungan (seperti temperature, pencahayaan, sirkulasi udara dll)	0	0.00	2	6.45	4	12.90	14	45.16	11	35.48	4.097
Saya puas dengan kebersihan dan kerapihan lingkungan kerja saya.	2	6.45	3	9.68	6	19.35	15	48.39	5	16.13	3.581
Saya merasa diberi kebebasan untuk berinisiatif	0	0.00	0	0.00	4	12.90	16	51.61	11	35.48	4.226
Saya merasa sistem peminaan karyawan dalam mencapai kenaikan pangkat sesuai dengan latar belakang pendidikan	2	6.45	3	9.68	7	22.58	17	54.84	2	6.45	3.452
Saya merasa atasan memperhatikan upaya-upaya peningkatan keterampilan Dosen	0	0.00	1	3.23	3	9.68	14	45.16	13	41.94	4.258
Universitas ini menyediakan bahan bacaan, seperti koran, majalah, serta yang lain untuk meningkatkan pengetahuan dan wawasan	1	3.23	4	12.90	10	32.26	12	38.71	4	12.90	3.452
Saya merasa senang bekerja dan menghabiskan karir saya di Universitas ini.	0	0.00	0	0.00	4	12.90	14	45.16	13	41.94	4.290

Indikator	STS (1)		TS (2)		N (3)		S (4)		SS (5)		rata-rata
	f	%	f	%	f	%	f	%	f	%	
Saya selalu menciptakan ide-ide yang inovatif dalam pekerjaan	4	12.90	12	38.71	6	19.35	7	22.58	1	3.23	2.633
Bila terjadi kesalahan maka saya berani menanggung resikoanya.	17	54.84	0	0.00	3	9.68	8	25.81	2	6.45	2.267

Saya lebih senang menyelesaikan pekerjaan dengan kerja sama tim	8	25.81	4	12.90	7	22.58	9	29.03	2	6.45	2.767
Loyalitas saya terhadap tim sangat tinggi.	2	6.45	2	6.45	3	9.68	3	9.68	20	64.52	4.233
Saya tidak puas dengan satu tugas, sehingga saya tertantang dengan tugas berikutnya.	1	3.23	2	6.45	11	35.48	11	35.48	5	16.13	3.567
Saya selalu datang tepat waktu.	1	3.23	2	6.45	11	35.48	12	38.71	4	12.90	3.533
Disini menyediakan sarana dan prasarana yang mendukung semua aktivitas kegiatan tugas	0	0.00	3	9.68	10	32.26	10	32.26	7	22.58	3.700
Jam istirahat yang diberikan oleh perusahaan sudah cukup.	2	6.45	2	6.45	8	25.81	11	35.48	7	22.58	3.633
Saya merasa mempunyai banyak sahabat di tempat kerja ini.	0	0.00	1	3.23	3	9.68	15	48.39	11	35.48	4.200
Saya dan rekan kerja selalu saling membantu bila terjadi masalah.	0	0.00	0	0.00	7	22.58	11	35.48	12	38.71	4.167
Pendapat saya selalu dihargai oleh atasan.	0	0.00	3	9.68	5	16.13	13	41.94	9	29.03	3.933
Saran dan kritik yang diberikan oleh pimpinan membuat saya lebih maju	0	0.00	0	0.00	8	25.81	12	38.71	10	32.26	4.067
Komunikasi antara bawahan dan atasan sangat baik.	0	0.00	1	3.23	5	16.13	14	45.16	10	32.26	4.100
Atasan selalu melibatkan bawahan dan rekan kerjanya dalam membuat keputusan.	2	6.45	3	9.68	5	16.13	15	48.39	5	16.13	3.600
Saya selalu bertanggung jawab dengan tugas yang diberikan oleh atasan.	0	0.00	0	0.00	3	9.68	16	51.61	11	35.48	4.267
Sistem administrasi mendukung aktivitas kerja karyawan.	2	6.45	3	9.68	6	19.35	17	54.84	2	6.45	3.467
Penilaian kinerja dilakukan secara objektif oleh atasan.	0	0.00	1	3.23	2	6.45	14	45.16	13	41.94	4.300
Saya senantiasa bekerja dengan menekankan hasil maksimal	1	3.23	4	12.90	9	29.03	12	38.71	4	12.90	3.467

Saya termotivasi menjadi Dosen yang baik dengan mengisi jam kerja untuk menyelesaikan semua pekerjaan yang ada.	0	0.00	0	0.00	3	9.68	14	45.16	13	41.94	4.333
Saya sangat senang dengan pekerjaan saya karena bermamfaat bagi orang banyak	0	0.00	1	3.23	3	9.68	14	45.16	12	38.71	4.233

Indikator	STS (1)		TS (2)		N (3)		S (4)		SS (5)		rata-rata
	f	%	f	%	f	%	f	%	f	%	
Saya bersedia membantu rekan kerja yang beban kerjanya berlebih	1	3.23	2	6.45	8	25.81	6	19.35	13	41.94	3.933
Saya bersedia menggantikan peran atau pekerjaan rekan kerja yang berhalangan hadir	2	6.45	1	3.23	6	19.35	10	32.26	11	35.48	3.900
Saya dengan senang hati membantu rekan kerja yang memiliki masalah dengan pekerjaan	2	6.45	0	0.00	1	3.23	12	38.71	15	48.39	4.267
Saya dengan senang hati membantu rekan kerja yang lain agar lebih produktif	0	0.00	1	3.23	9	29.03	6	19.35	14	45.16	4.100
Saya dengan senang hati membantu proses orientasi lingkungan kerja	1	3.23	2	6.45	4	12.90	9	29.03	14	45.16	4.100
Saya selalu menghormati hak-hak dan privasi rekan kerja	1	3.23	2	6.45	4	12.90	9	29.03	14	45.16	4.100
Saya selalu mencoba untuk tidak membuat masalah dengan rekan kerja	0	0.00	2	6.45	10	32.26	4	12.90	14	45.16	4.000
Saya selalu menghindari terjadinya perselisihan antar rekan kerja	2	6.45	2	6.45	3	9.68	6	19.35	17	54.84	4.133
Saya selalu mempertimbangkan dampak terhadap	0	0.00	0	0.00	1	3.23	1	3.23	28	90.32	4.900

rekan kerja dari setiap tindakan yang dilakukan												
Saya selalu berdiskusi terlebih dahulu dengan rekan kerja yang mungkin akan terpengaruh dengan tindakan yang akan dilakukan	0	0.00	0	0.00	6	19.35	8	25.81	16	51.61	4.333	
Saya tidak menghabiskan waktu untuk mengeluh atas permasalahan yang sepele	1	3.23	3	9.68	3	9.68	9	29.03	14	45.16	4.067	
Saya tidak membesar-besarkan permasalahan yang terjadi dalam organisasi	0	0.00	0	0.00	6	19.35	11	35.48	13	41.94	4.233	
Saya selalu menerima setiap kebijakan dan prosedur yang ditetapkan oleh organisasi	0	0.00	0	0.00	3	9.68	15	48.39	12	38.71	4.300	
Saya selalu mentolerir ketidaknyamanan	0	0.00	0	0.00	3	9.68	14	45.16	13	41.94	4.333	
Saya selalu melapor kepada atasan atau memberitahukan rekan kerja terlebih dahulu, ketika saya tidak masuk kerja	3	9.68	1	3.23	11	35.48	13	41.94	2	6.45	3.333	
Saya selalu berusaha untuk menyelesaikan tugas sebelum waktunya	15	48.39	2	6.45	7	22.58	5	16.13	1	3.23	2.167	
Saya selalu berusaha melakukan lebih dari apa yang seharusnya dilakukan	1	3.23	17	54.84	1	3.23	6	19.35	5	16.13	2.900	
Saya melakukan sesuatu yang juga bermanfaat bagi organisasi disamping tugas utama secara sukarela	1	3.23	2	6.45	9	29.03	12	38.71	6	19.35	3.667	
Saya tidak biasa membuang-buang	1	3.23	2	6.45	6	19.35	9	29.03	12	38.71	3.967	

waktu kerja												
Saya tidak mengambil waktu istirahat secara	0	0.00	2	6.45	3	9.68	6	19.35	19	61.29	4.400	
Saya selalu mematuhi peraturan dan ketentuan organisasi meskipun tidak ada yang mengawasi	2	6.45	2	6.45	6	19.35	6	19.35	14	45.16	3.933	
Saya selalu peduli terhadap perkembangan dan perubahan yang terjadi dalam organisasi	1	3.23	2	6.45	5	16.13	12	38.71	10	32.26	3.933	
Saya selalu turut berpartisipasi dalam berbagai kegiatan yang diselenggarakan oleh organisasi	2	6.45	2	6.45	5	16.13	15	48.39	6	19.35	3.700	
Saya selalu mengambil inisiatif untuk memberikan masukan atau saran inovatif untuk meningkatkan kualitas organisasi secara keseluruhan	1	3.23	15	48.39	3	9.68	9	29.03	2	6.45	2.867	

Indikator	STS (1)		TS (2)		N (3)		S (4)		SS (5)		rata-rata
	f	%	f	%	f	%	f	%	f	%	
Dosen menyediakan silabus mata kuliah dan mendiskusikan dengan mahasiswa	1	3.23	1	3.23	6	19.35	5	16.13	17	54.84	4.200
Dosen menyediakan buku/bahan bacaan yang sesuai dengan silabus mata kuliah dan memberikan hand out/copy materi	5	16.13	0	0.00	3	9.68	5	16.13	17	54.84	3.967
Dosen mengajarkan materi dengan metode yang efektif dan komunikatif serta up to date/sesuai perkembangan masa kini	6	19.35	2	6.45	2	6.45	3	9.68	17	54.84	3.767
Dosen menciptakan suasana kelas yang kondusif sehingga adanya	2	6.45	2	6.45	3	9.68	3	9.68	20	64.52	4.233

rasa nyaman dalam belajar mengajar												
Dosen mempunyai kemahiran melaksanakan tugas-tugas praktis yang menggunakan peralatan modern, manual atau teknis administrative tertentu	1	3.23	2	6.45	11	35.48	11	35.48	5	16.13	3.567	
Dosen menyelenggarakan kegiatan pendidikan di laboratorium, praktik keguruan, praktik bengkel/studio/kebun/ruang teknologi	1	3.23	2	6.45	11	35.48	12	38.71	4	12.90	3.533	
Dosen membimbing tugas akhir penelitian mahasiswa termasuk membimbing pembuatan laporan hasil penelitian tugas akhir dan seminar ujian tugas akhir	0	0.00	3	9.68	10	32.26	10	32.26	7	22.58	3.700	
Dosen memberikan pendidikan tentang moral, nilai(values) dan etika selain tentang materi kuliah	2	6.45	2	6.45	8	25.81	11	35.48	7	22.58	3.633	
Penggunaan hasil-hasil penelitian untuk meningkatkan kualitas perkuliahan	0	0.00	1	3.23	3	9.68	15	48.39	11	35.48	4.200	
Dosen hadir dikelas tepat waktu dan meninggalkan kelas/mengakhiri perkuliahan tepat waktu	0	0.00	0	0.00	7	22.58	11	35.48	12	38.71	4.167	
Penguasaan bidang keahlian yang menjadi tugas pokok	0	0.00	3	9.68	5	16.13	13	41.94	9	29.03	3.933	
Menghasilkan karya ilmiah/penelitian/kajian, pelibatan mahasiswa dalam pengembangan penelitian/kajian yang dilakukan	0	0.00	17	54.84	3	9.68	7	22.58	3	9.68	2.867	
Dosen menerjemahkan buku ilmiah	0	0.00	1	3.23	5	16.13	14	45.16	10	32.26	4.100	
Dosen menyunting karya ilmiah/mengedit karya ilmiah	14	45.16	2	6.45	4	12.90	9	29.03	1	3.23	2.367	

Dosen membuat rancangan dan karya teknologi	0	0.00	0	0.00	3	9.68	16	51.61	11	35.48	4.267
Dosen merancang karya seni/kegiatan seni baik untuk pameran/pagelaran	2	6.45	3	9.68	6	19.35	17	54.84	2	6.45	3.467
Dosen melaksanakan pengembangan hasil pendidikan dan penelitian yang dapat dimanfaatkan oleh masyarakat	0	0.00	1	3.23	2	6.45	14	45.16	13	41.94	4.300
Dosen memberikan pelayanan atau kegiatan yang menunjang pembangunan pada masyarakat	0	0.00	20	64.52	2	6.45	5	16.13	3	9.68	2.700
Memberi latihan/penyuluhan/penataran pada masyarakat	3	9.68	3	9.68	7	22.58	15	48.39	2	6.45	3.333
Dosen membuat/menulis karya pengabdian kepada masyarakat	0	0.00	1	3.23	4	12.90	14	45.16	11	35.48	4.167



## LAMPIRAN G – DATA PLS

QWL			BUDAYA ORGANISASI					OCB					KINERJA				
QWL1	QWL2	QWL3	BO1	BO2	BO3	BO4	BO5	OCB1	OCB2	OCB3	OCB4	OCB5	KIN1	KIN2	KIN3	KIN4	KIN5
5	4	4	5	4	5	5	5	3	3	3	3	3	4	4	4	5	4
4	5	5	4	4	4	4	4	4	4	4	3	3	4	4	4	4	5
3	4	4	5	4	5	5	4	4	3	3	3	4	4	5	4	5	5
3	3	3	3	3	3	3	3	4	5	4	3	4	5	5	4	4	5
3	3	3	3	3	3	3	4	4	5	4	5	4	4	4	4	5	4
4	4	4	5	5	4	4	4	3	3	4	3	4	3	3	3	4	3
3	4	3	5	5	5	5	5	3	3	4	3	4	4	4	4	4	4
3	3	4	5	4	4	5	5	4	4	4	4	4	4	4	3	3	3
4	3	3	5	4	4	4	5	3	3	4	3	4	3	3	4	3	3
3	2	2	1	1	1	2	1	2	2	2	2	2	3	2	2	2	3
2	3	2	2	2	2	2	1	3	2	2	2	2	2	3	2	2	3
1	1	1	2	2	2	3	2	1	1	2	1	2	1	1	1	2	1
2	1	1	3	3	3	3	2	2	1	1	1	1	1	2	1	2	2
5	4	4	4	3	3	4	3	4	4	4	4	4	4	4	4	5	4
5	5	5	4	4	4	4	3	3	3	4	4	4	4	4	4	5	4
3	4	3	5	4	4	5	4	4	4	4	3	5	4	4	5	5	5
4	4	4	4	5	5	5	5	4	4	3	4	5	5	5	5	5	5
4	4	4	5	4	4	5	4	3	3	3	3	4	4	5	4	4	4
4	3	3	5	5	4	4	5	4	4	4	4	4	5	4	4	4	5
3	4	3	4	5	4	4	5	5	5	5	5	5	5	5	4	4	4



## LAMPIRAN H – KONSTRUKSI MODEL PLS

### KERANGKA MODEL PENELITIAN

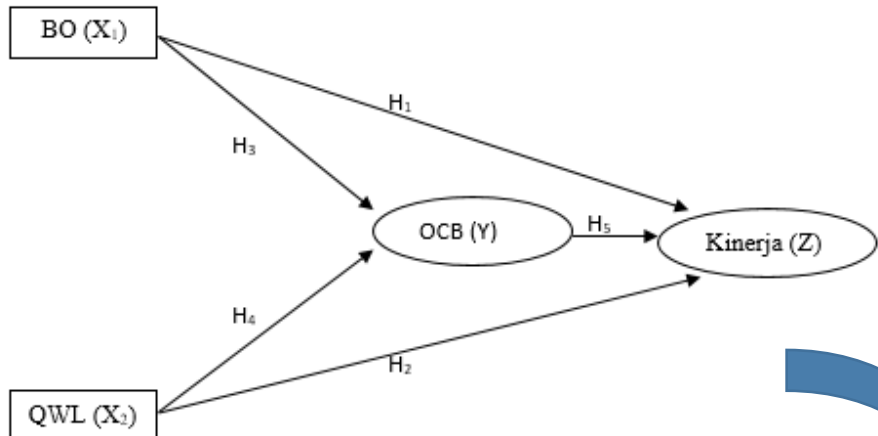

*Sumber : dikembangkan untuk penelitian ini, 2018*

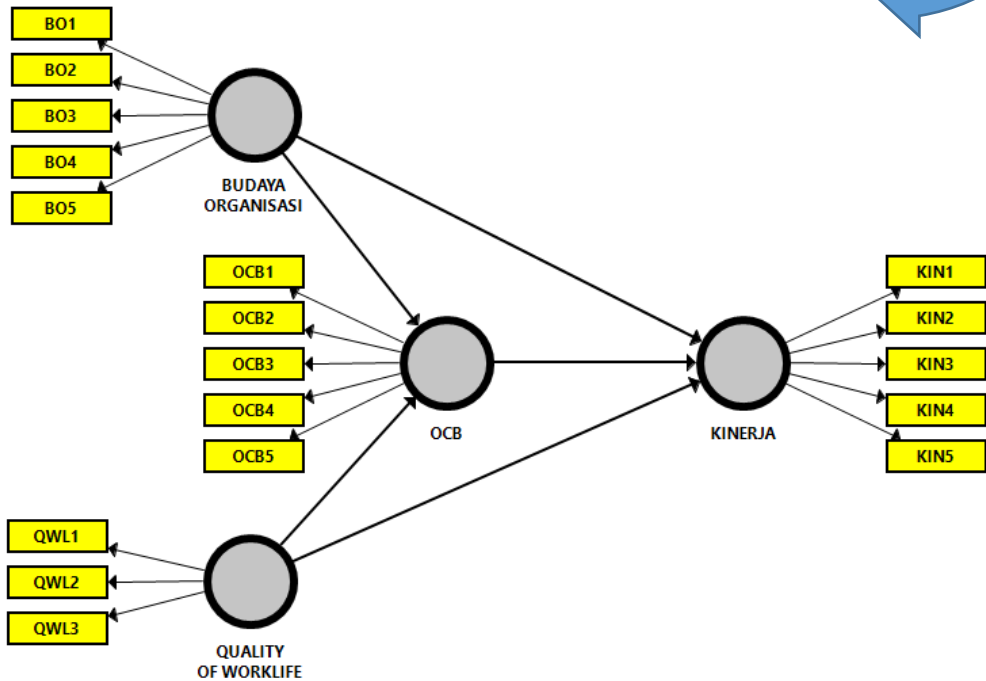

## LAMPIRAN A – HASIL PENGUJIAN OUTER MODEL

### SPESIFIKASI MODEL PLS

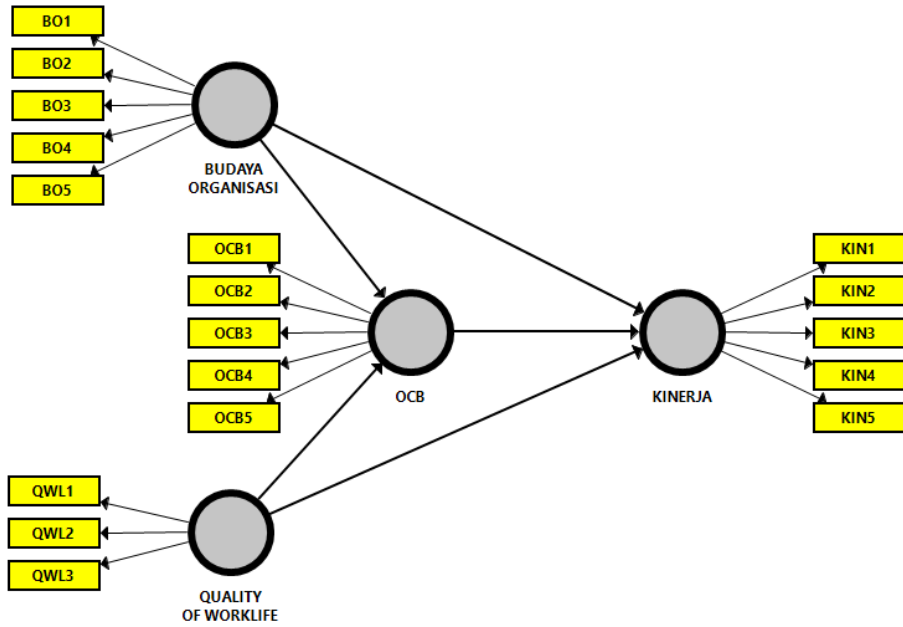

### HASIL ESTIMASI MODEL PLS – ALGORITHM

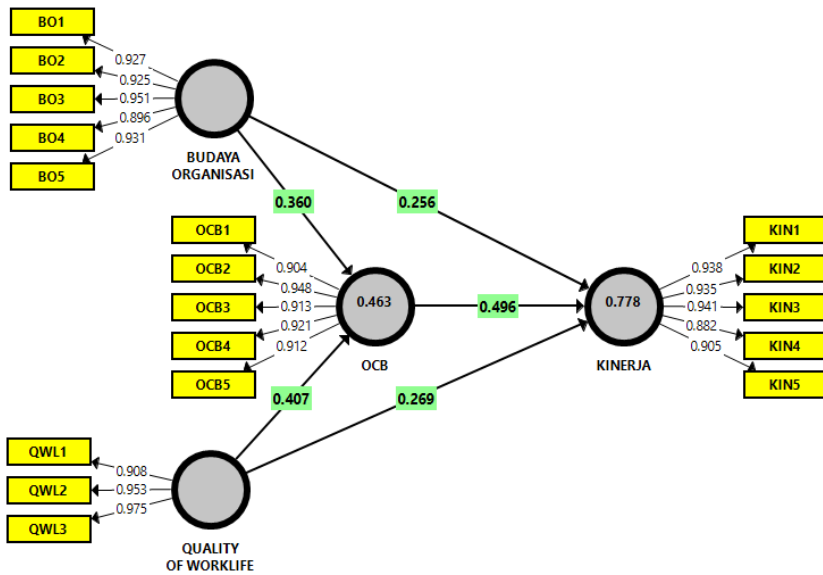

## VALIDITAS KONVERGEN

	BO	KIN	OCB	QWL
BO1	0.927			
BO2	0.925			
BO3	0.951			
BO4	0.896			
BO5	0.931			
KIN1		0.938		
KIN2		0.935		
KIN3		0.941		
KIN4		0.882		
KIN5		0.905		
OCB1			0.904	
OCB2			0.948	
OCB3			0.913	
OCB4			0.921	
OCB5			0.912	
QWL1				0.908
QWL2				0.953
QWL3				0.975

## VALIDITAS DESKRIMINAN

Fornell-Larcker Criterion

	BO	KIN	OCB	QWL
BO	0.926			
KIN	0.704	0.921		
OCB	0.593	0.813	0.920	
QWL	0.571	0.720	0.613	0.946

## RELIABILITAS

	Cronbach's Alpha	rho_A	Composite Reliability	Average Variance Extracted (AVE)
BO	0.959	0.965	0.968	0.858
KIN	0.955	0.957	0.965	0.847
OCB	0.955	0.957	0.965	0.846
QWL	0.941	0.947	0.962	0.895

## LAMPIRAN B – HASIL PENGUJIAN GOODNESS OF FIT MODEL PLS

---

### R SQUARE

	R Square	R Square Adjusted
KIN	0.778	0.753
OCB	0.463	0.424

### Q SQUARE

	SSO	SSE	Q <sup>2</sup> (=1-SSE/SSO)
BO	155.000	155.000	
KIN	155.000	64.988	0.581
OCB	155.000	102.225	0.340
QWL	93.000	93.000	

### FIT MODEL

	Saturated Model	Estimated Model
SRMR	0.062	0.062
d_ULS	0.655	0.655
d_G	1.171	1.171
Chi-Square	170.166	170.166
NFI	0.790	0.790

## LAMPIRAN C - HASIL PENGUJIAN INNER MODEL

### HASIL ESTIMASI MODEL – BOOTSTRAPPING

#### P VALUE

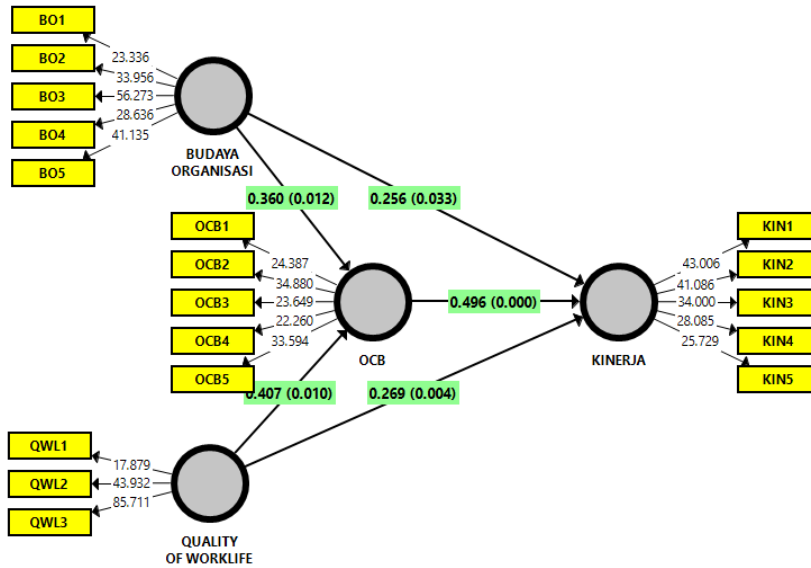

#### T VALUE

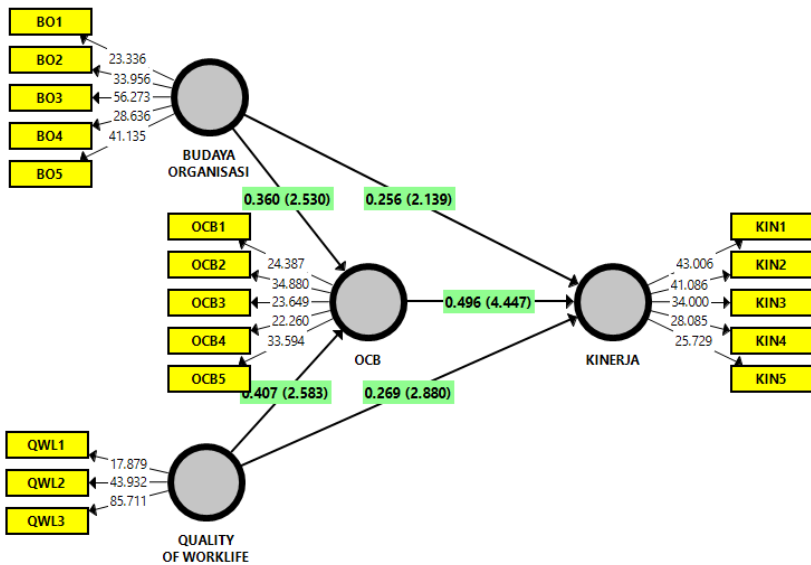

### HASIL UJI SIGNIFIKANSI PENGARUH LANGSUNG

	Original Sample (O)	Sample Mean (M)	Standard Deviation (STDEV)	T Statistics ( O/STDEV )	P Values
BO -> KIN	0.256	0.268	0.120	2.139	<b>0.033</b>
BO -> OCB	0.360	0.354	0.142	2.530	<b>0.012</b>
OCB -> KIN	0.496	0.496	0.112	4.447	<b>0.000</b>
QWL -> KIN	0.269	0.255	0.094	2.880	<b>0.004</b>
QWL -> OCB	0.407	0.397	0.158	2.583	<b>0.010</b>

### EFFECT SIZE (BESAR PENGARUH LANGSUNG)

	BO	KIN	OCB	QWL
BO		<b>0.172</b>	<b>0.163</b>	
KIN				
OCB		<b>0.596</b>		
QWL		<b>0.183</b>	<b>0.208</b>	

### BESAR PENGARUH SIMULTAN (R SQUARE)

	R Square	R Square Adjusted
KIN	0.778	0.753
OCB	0.463	0.424

### UJI PENGARUH TIDAK LANGSUNG

	Original Sample (O)	Sample Mean (M)	Standard Deviation (STDEV)	T Statistics ( O/STDEV )	P Values
BO -> OCB -> KIN	0.179	0.176	0.085	2.115	<b>0.035</b>
QWL -> OCB -> KIN	0.202	0.197	0.092	2.200	<b>0.028</b>